

TN103

- > variabilní vyrovnávací kování - lze zkrátit z každé strany o 210 mm (celkově o 420 mm)
- > při šířce dveří nad 1 300 mm se doporučuje použít 3 ks kování
- > provedení ve dvou délkách: A = 2 598 mm a A = 1 988 mm
- > tloušťka výplně min. 16 mm
- > frézování otvorů: 3x \varnothing 35 mm, hloubka 12 mm
- > frézování drážky: 11,5 mm, hloubka 9 mm
- > prostor od horní hrany ke středu prvního otvoru min. 60 mm
- > vyrovnávání pomocí inbusového klíče 4 mm

DÉLKA (MM)	KÓD
1 988	675145
2 598	675146



MONTÁŽNÍ VIDEO

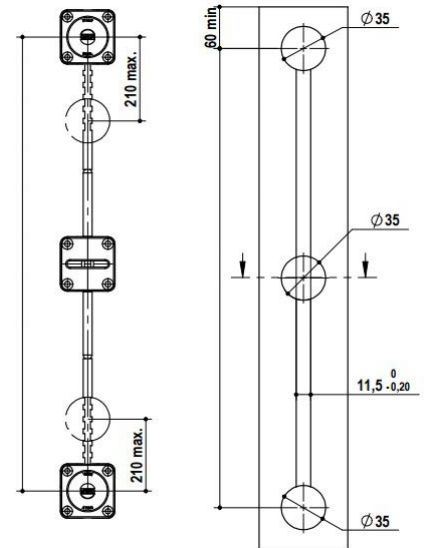

ST701

- > lze použít jako naložené i k zafrézování (u naložené varianty není žádná nutnost frézování)
- > kování doporučujeme pro lehčí dveřní křídla
- > vyrovnávání pomocí inbusového klíče 4 mm
- > délka 2 500 mm
- > lze krátit až o 400 mm celkem

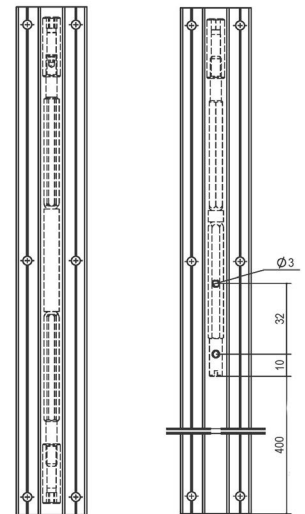
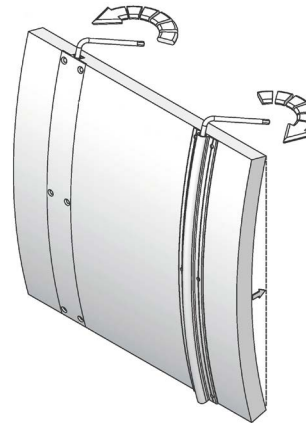

PRODUKT	KÓD
ST701	675170

ST741

- > vyrovnávací kování s funkcí úchytné lišty
- > instalace z čelní strany dveřního křídla
- > montáž nasazením na speciální euro šroub (součástí balení)
- > vyrovnání pomocí inbusového klíče 4 mm
- > délka 2,5 m
- > lze krátit až o 400 mm

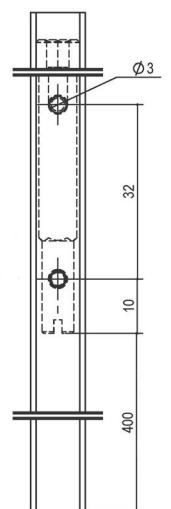
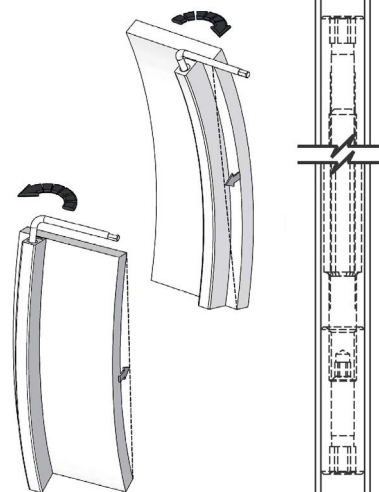

PRODUKT	KÓD
ST741	675174