

# Závěsy CLIP top / CLIP top BLUMOTION - využití pro alurámečky



## Závěs CLIP top BLUMOTION, 95°, pro dvířka s alurámečky

### Plánování

Rozměry závěsu a výpočet mezery při nastavení ze závodu (montážní podložka = 0 mm)

Přesah dvířek při plném otevření

#### Naložená dvířka

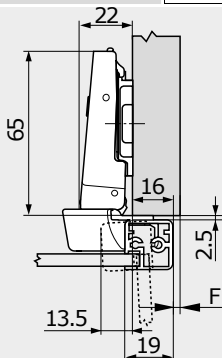
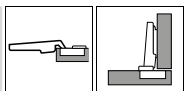

#### Polonaložená dvířka

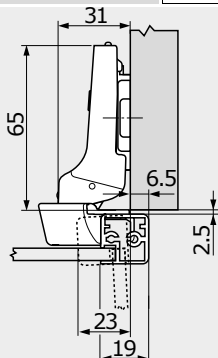
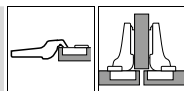

#### Vložená dvířka

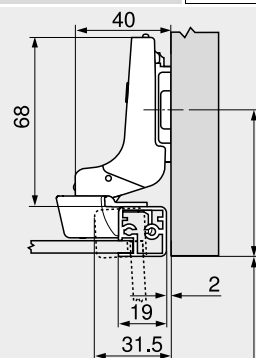
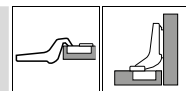

F Mezera

Pozici pro našroubování podložky odsadte o sílu rámečku +2.5 mm

### Minimální mezera (F) pro dvířka s alurámečky a sraženými hranami (R = 1 mm) při nastavení ze závodu

S	Šířka rámu RB (mm)	Tloušťka rámečku RS (mm)											
		18	19	20	21	22	24	25	26	27	28	30	32
	18	0.2	0.3	0.4	0.6	0.7	1.2	Δ	Δ	Δ	Δ	Δ	Δ
	19	0.2	0.3	0.4	0.6	0.7	1.2	Δ	Δ	Δ	Δ	Δ	Δ
	20	0.2	0.3	0.4	0.5	0.7	1.1	Δ	Δ	Δ	Δ	Δ	Δ
	21	0.2	0.3	0.4	0.5	0.7	1.0	Δ	Δ	Δ	Δ	Δ	Δ
	22	0.2	0.3	0.4	0.5	0.7	1.1	Δ	Δ	Δ	Δ	Δ	Δ
Navíc u seřízení do stran +2 mm		+0.1	+0.2	+0.3	+0.3	+0.4							

Δ Doporučujeme montáž na zkoušku

### Seřízení a nastavení

+	+	-
Max. +3.0 mm	±2.0 mm	+3.0 mm -2.0 mm
Viz. montážní podložky		

### Montáž našroubováním

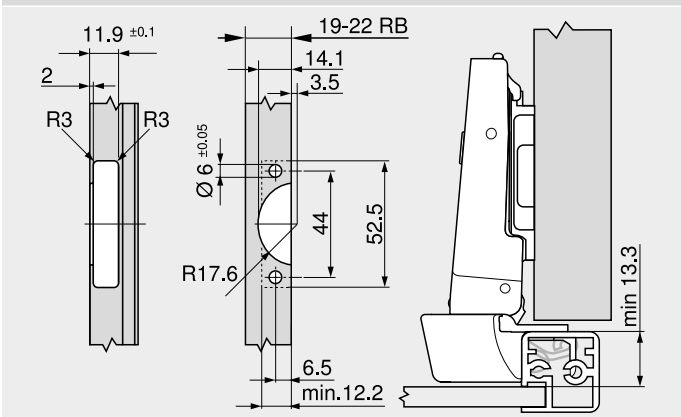

RB Šířka rámečku

### Montáž

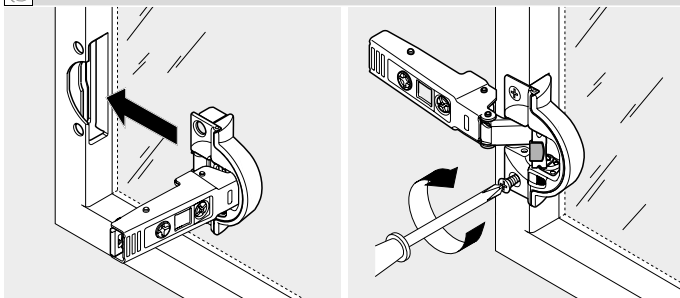

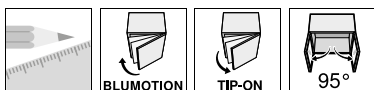

## Závěs, 95°, pro dvířka s alurámečky

### Plánování

Rozměry závěsu a výpočet mezery při nastavení ze závodu (montážní podložka = 0 mm)

Přesah dvířek při plném otevření

#### Naložená dvířka

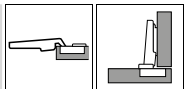

#### Polonaložená dvířka

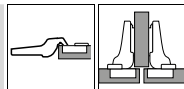

#### Vložená dvířka

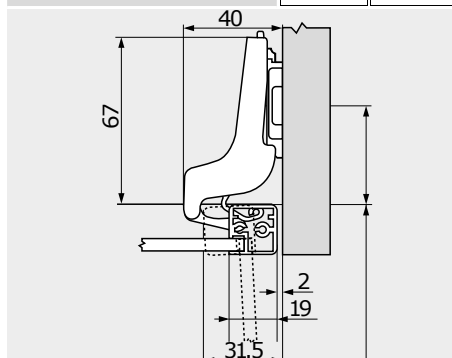
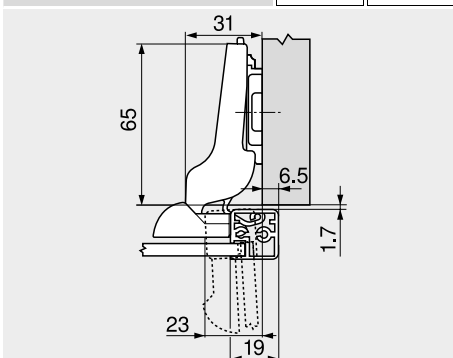
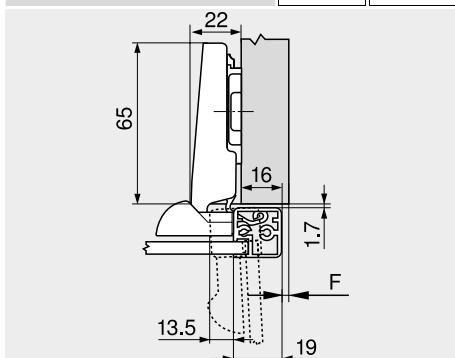
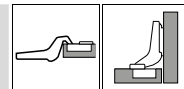

F Mezera

Pozici pro našroubování podložky odsadte o sílu rámečku +1.5 mm

### Minimální mezera (F) pro dvířka s alurámečky a sraženými hranami (R = 1 mm) při nastavení ze závodu

S	Šířka rámu RB (mm)	Tloušťka rámečku RS (mm)												
		18	19	20	21	22	24	25	26	27	28	30	32	
	18	0.2	0.3	0.4	0.6	0.7	1.2	Δ	Δ	Δ	Δ	Δ	Δ	Δ
	19	0.2	0.3	0.4	0.6	0.7	1.2	Δ	Δ	Δ	Δ	Δ	Δ	Δ
	20	0.2	0.3	0.4	0.5	0.7	1.1	Δ	Δ	Δ	Δ	Δ	Δ	Δ
	21	0.2	0.3	0.4	0.5	0.7	1.0	Δ	Δ	Δ	Δ	Δ	Δ	Δ
	22	0.2	0.3	0.4	0.5	0.7	1.1	Δ	Δ	Δ	Δ	Δ	Δ	Δ
Navíc u seřízení do stran +2 mm		+0.1	+0.2	+0.3	+0.3	+0.4								

Δ Doporučujeme montáž na zkoušku

### Seřízení a nastavení

+	+	-
Max. +3.0 mm	±2.0 mm	+3.0 mm
Viz. montážní podložky		
		-2.0 mm

### Montáž našroubováním

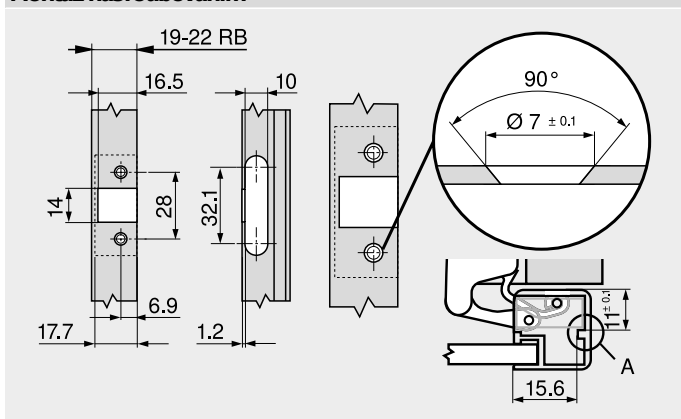

RB Šířka rámečku

A Miska závěsu by se měla opírat ve vyfrézovaném otvoru

### Montáž

