

## Vodící systémy



- ▶ TANDEM
- ▶▶ TANDEM – s čelními spojkami – plný výsuv

### TANDEM plus 560H | 566H



- Vedení pro dřevěné zásuvky o síle materiálu desek 11–16 mm
- Skrytý plný výsuv **TANDEM** s integrovanou technikou **BLUMATIC**
- Vhodný pro využití s **TIP-ON** – mechanickým způsobem otvírání
- Plastové válečky, odolné proti opotřebení, zajistí lehký chod
- Nastavení výšky bez nářadí spojkou
- Integrované nastavení sklonu čela bez nářadí
- Vyrovnání tolerancí do stran a do hloubky
- Volitelná synchronizace **TIP-ON** pro bezpečné spuštění rovněž u širokých čel

#### Potřebný prostor

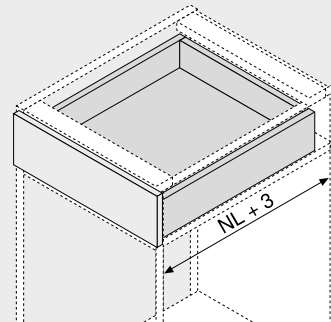

NL Jmenovitá délka

#### Informace k objednávce

| 1                       | Vodící systémy vlevo/vpravo |             |
|-------------------------|-----------------------------|-------------|
|                         |                             |             |
| Jmenovitá délka NL (mm) | Dynamická nosnost (kg)      |             |
|                         | 30                          | 50          |
| 250                     | 560H2500C                   |             |
| 270                     | 560H2700C                   |             |
| 300                     | 560H3000C                   |             |
| 320                     | 560H3200C                   |             |
| 350                     | 560H3500C                   |             |
| 380                     | 560H3800C                   |             |
| 400                     | 560H4000C                   |             |
| 420                     | 560H4200C                   |             |
| 450                     | 560H4500C                   | 566H4500C01 |
| 480                     | 560H4800C                   |             |
| 500                     | 560H5000C                   | 566H5000C01 |
| 520                     | 560H5200C                   | 566H5200C01 |
| 550                     | 560H5500C                   | 566H5500C01 |
| 580                     |                             | 566H5800C01 |
| 600                     | 560H6000C                   | 566H6000C01 |
| 650                     |                             | 566H6500C01 |
| 700                     |                             | 566H7000C01 |
| 750                     |                             | 566H7500C01 |

Vysunutí se může při zatížení či při seřizování měnit!

#### Zásuvka

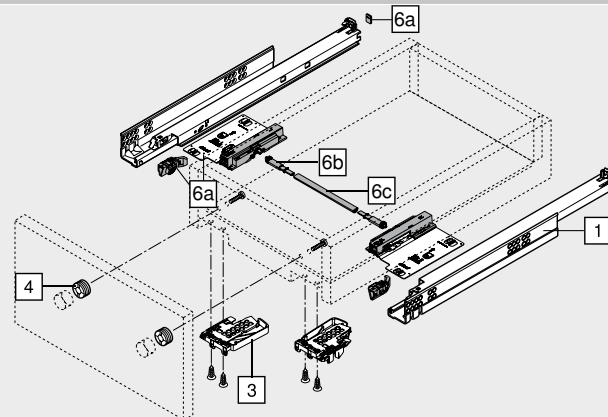

#### Alternativně vůči 6b | 6c

| 6d          | Synchronizace TIP-ON – sada pastorků a hřídel | Šířka korpusu KB (mm)            | Provedení | Č. artiklu |
|-------------|---|----------------------------------|-----------|------------|
|             |   | Do 1400                          | Kulatá    | T55.1089ZR |
| Ke zkrácení |   |                                  |           |            |
| Přířez      |   | Světlá šířka korpusu LW – 277 mm |           |            |

| 3 | Spojka vlevo/vpravo |             |             |
|---|---------------------|-------------|-------------|
|   | Barva               | Materiál    | Č. artiklu  |
|   | Oranžová            | Plast/zinek | T51.1700.04 |

Objednávejte pravý/levý díl

#### Příslušenství

| 4 | Nastavitelné čelní kování |          |            |
|---|---------------------------|----------|------------|
|   | Barva                     | Materiál | Č. artiklu |
|   | Přírodní                  | Plast    | 295.1000   |

| 6a | TIP-ON vlevo/vpravo    |            |
|----|------------------------|------------|
|    | Dynamická nosnost (kg) | Č. artiklu |
|    | 30                     | T55.7150S  |
|    | 50                     | T55.9150S  |

Vhodný pouze pro TANDEM plus

| 6b | Synchronizace TIP-ON – sada pastorků |           |            |
|----|--------------------------------------|-----------|------------|
|    | Barva                                | Provedení | Č. artiklu |
|    | RAL 7037 prachově šedá               | Půlkulatá | T55.000R   |

| 6c | Synchronizace TIP-ON – hřídel |           |            |
|----|-------------------------------|-----------|------------|
|    | Šířka korpusu KB (mm)         | Provedení | Č. artiklu |
|    | Do 1200                       | Půlkulatá | T55.889W   |

Ke zkrácení

Od šířky korpusu KB 600 mm

Přířez Světlá šířka korpusu LW – 277 mm

**TANDEM plus 560H | 566H**

**Plánování**

**Potřebný prostor v korpusu**

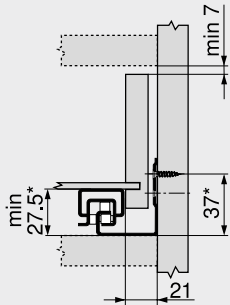

\* +1 mm s TIP-ON

**Zásuvka | vnitřní zásuvka**

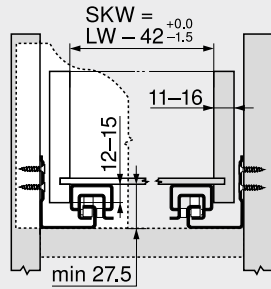

SKW Světla šířka zásuvky  
 LW Světla šířka korpusu

**Zásuvka**

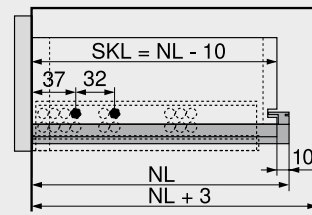

SKL Délka zásuvky  
 NL Jmenovitá délka

**Vnitřní zásuvka**

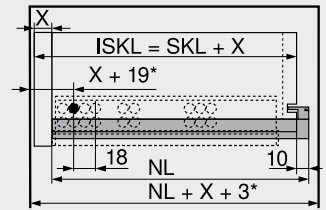

ISKL Délka vnitřní zásuvky  
 SKL Délka zásuvky  
 NL Jmenovitá délka  
 X Síla čela  
 \* Navíc +4 mm s TIP-ON

**Pozice otvorů – vedení**

**Jmenovitá délka NL (mm)**

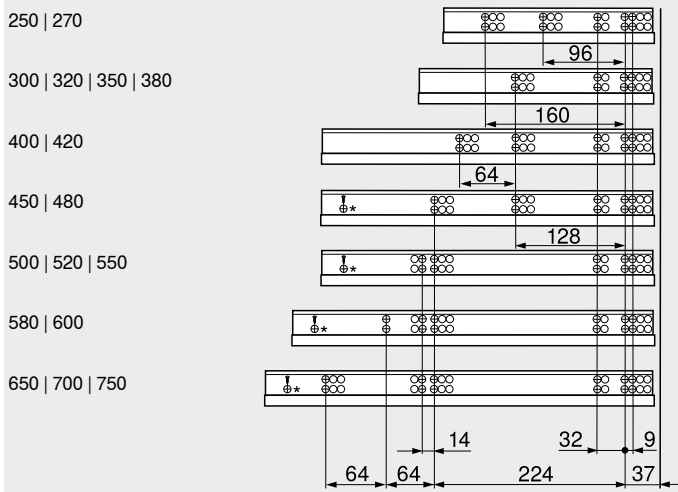

250 | 270  
 300 | 320 | 350 | 380  
 400 | 420  
 450 | 480  
 500 | 520 | 550  
 580 | 600  
 650 | 700 | 750

\* Otvor pouze u 566H (50 kg)

**Zpracování zásuvek**

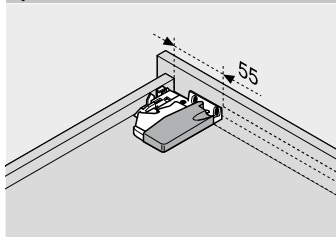

Použijte vrtací šablonu T65.1000.02

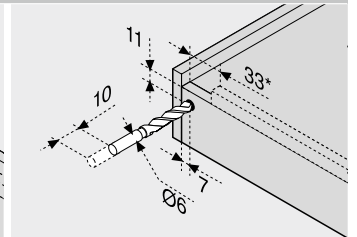

Použijte vrtací šablonu T65.1000.02  
 \* 85 mm s TIP-ON

**Rozsah spuštění**

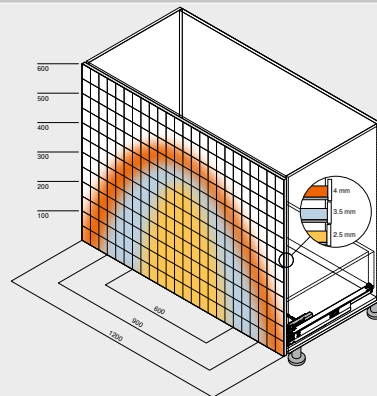

Příklad pro 560H – 30 kg, jmenovitá délka NL 500 mm, čtyřboká zásuvka, se synchronizací