

Box systémy



- ▶ TANDEMBOX antaro
- ▶▶ Standardní korpus

Čelní výsuv – reling – C



- S jednoduchým relingem
- Možnost využití zásuvných prvků
- Plný výsuv se skrytým vedením – pro lehký chod, po celou dobu životnosti nábytku
- Montáž čela bez nářadí
- Nastavení čela ve třech směrech
- S integrovaným **BLUMOTION** pro měkké a tiché zavírání, možnost kombinovat se **SERVO-DRIVE**
- Nebo **TIP-ON BLUMOTION** pro bezúchytkový nábytek, avšak i pro nábytek se zvýrazňujícími prvky úchytek

Potřebný prostor

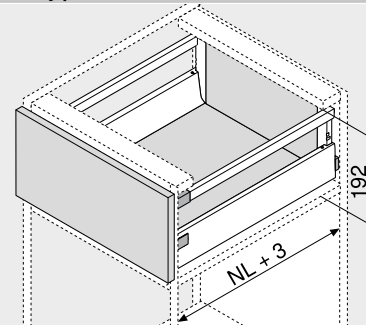

NL Jmenovitá délka

Informace k objednávce

1		Korpusové lišty vlevo/vpravo	
		BLUMOTION	
Jmenovitá délka NL (mm)		Dynamická nosnost (kg)	
	30	65	
270	578.2701B		
300	578.3001B		
350	578.3501B		
400	578.4001B		
450	578.4501B	576.4501B	
500	578.5001B	576.5001B	
550	578.5501B	576.5501B	
600	578.6001B	576.6001B	
650		576.6501B	

2		Sada bočnic	
		Výška bočnice (mm) 83.6	
Jmenovitá délka NL (mm)		Barva	
	SW TS R9006		
270	378M2702SA		
300	378M3002SA		
350	378M3502SA		
400	378M4002SA		
450	378M4502SA		
500	378M5002SA		
550	378M5502SA		
600	378M6002SA		
650	378M6502SA		

Složení:

- 2a 1 x Bočnice vlevo/vpravo
2b 2 x Krytky, s raženým logem Blum, od 1000 ks s individuálním potiskem

3		Držák zad vlevo/vpravo	
		Barva	Č. artiklu
	SW TS R9006	Materiál	Z30C000S
		Ocel	

4		Čelní kování	
		Způsob instalace	Č. artiklu
	INSERTA	2 x	ZSF.39A2
	Vrutky	2 x	ZSF.35A2
	Zalisování	2 x	ZSF.36A2

Barva		Barva	
SW	Hedvábně bílá	S	Černá
TS	Terra černá	WGR	Bílošedá
R9006	RAL 9006 šedá (světlý hliník)		

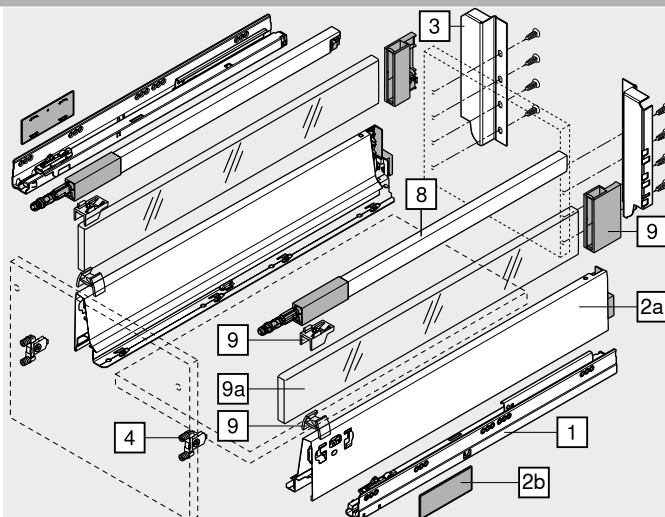

8		Podélný reling vlevo/vpravo	
		Barva	
Jmenovitá délka NL (mm)		SW TS R9006	
270	ZRG.207RSIC		
300	ZRG.237RSIC		
350	ZRG.287RSIC		
400	ZRG.337RSIC		
450	ZRG.387RSIC		
500	ZRG.437RSIC		
550	ZRG.487RSIC		
600	ZRG.537RSIC		
650	ZRG.587RSIC		

Příslušenství			
9		Sada držáků	
		Barva	Č. artiklu
	SW S WGR	Materiál	Z36C0080
		Plast	

9a		Boční zásuvný prvek	
		Barva	Č. artiklu
	Čirá Satinovaná	Materiál	Z37Rxx7C
	SW TS R9006	Hliník (Alu)	Z37Axx7C
		2 x	

Informace k objednávce viz. Příslušenství – zásuvný prvek

Čelní výsuv – reling – C

Plánování

Potřebný prostor v korpusu

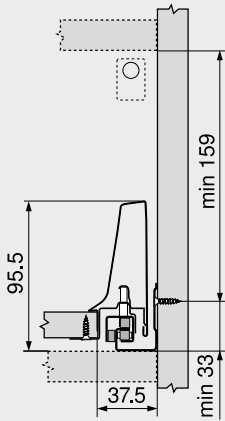

Konstrukční rozměry – čelo – montáž vrtů

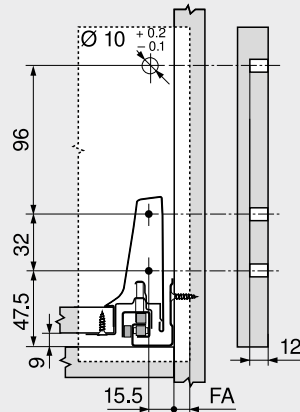

FA Přesah čela

Vyvrtní otvorů – čelo – montáž čela lisováním nebo INSERTA

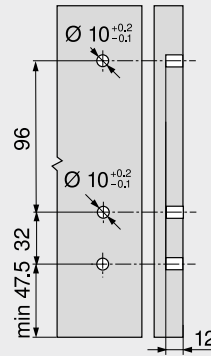

Konstrukční rozměry – zadní stěna

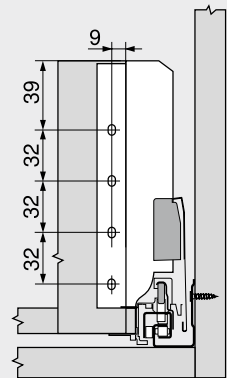

Pozice otvorů – korpusové lišty

Jmenovitá délka NL (mm)

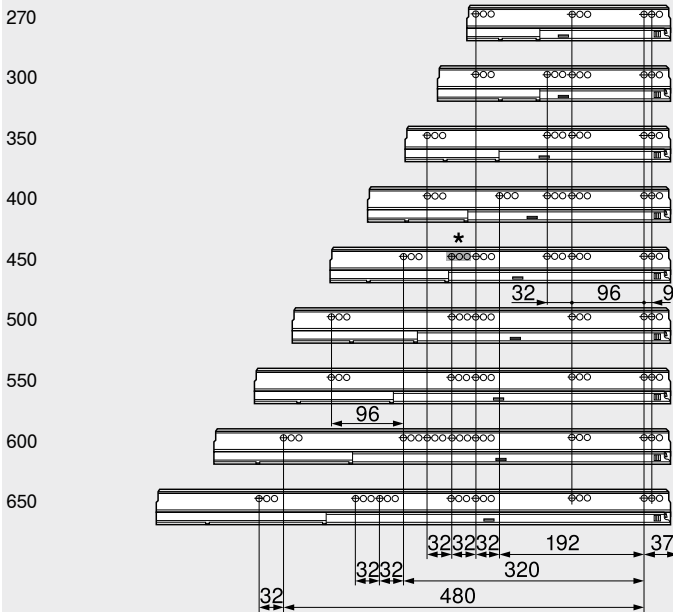

Světlá hloubka korpusu LT min. = jmenovitá délka NL + 3 mm
* Skupina otvorů pouze u 578.4501B (30 kg)

Přířez – síla dřevotřísky 16 mm

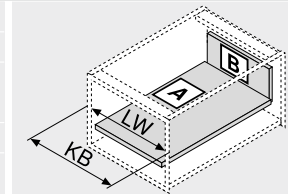
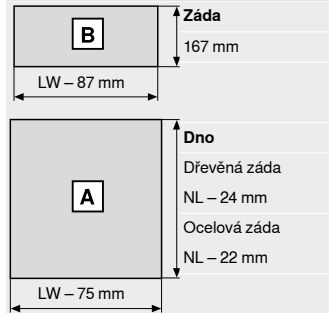

KB Šířka korpusu
LW Světlá šířka korpusu
NL Jmenovitá délka

Přířez – zásuvný prvek

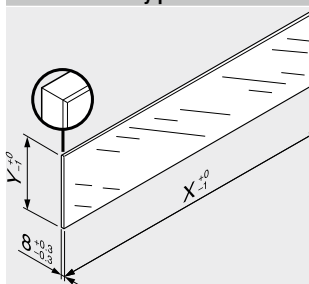

Zásuvný prvek	X (mm)	Y (mm)
Boky	NL - 33	59.5
NL	Jmenovitá délka	

V kombinaci s LEGRABOX | TANDEMBOX není na základě stanovených standardních měření ve smyslu normy (DIN EN 14749, vydání červen 2016) předepsána žádná „zkouška nárazem pro vertikální skleněné konstrukční součástky“. Pro splnění normy tudíž není požadováno speciální bezpečnostní sklo. Zpracování horní hrany představuje rovnou a plochou leštěnou hranu se zkosením 1 mm ±0,5 mm.