

1



**CARICO MASSIMO AMMESSO
NOMINAL LOADING CAPACITY
MAXIMÁLNÍ PŘÍPUSTNÁ ZÁTĚŽ**

2



**IMPORTANTE
IMPORTANT
DŮLEŽITÉ**

3



**ATTENZIONE: IL CARICO MASSIMO AMMESSO È DETERMINATO DAI SEGUENTI FATTORI
ATTENTION: THE LOADING CAPACITY IS DETERMINED BY THE FOLLOWING FACTORS
POZOR: MAXIMÁLNÍ POVOLENÉ ZATÍŽENÍ JE DÁNO NÁSLEDUJÍCÍMI FAKTORY**

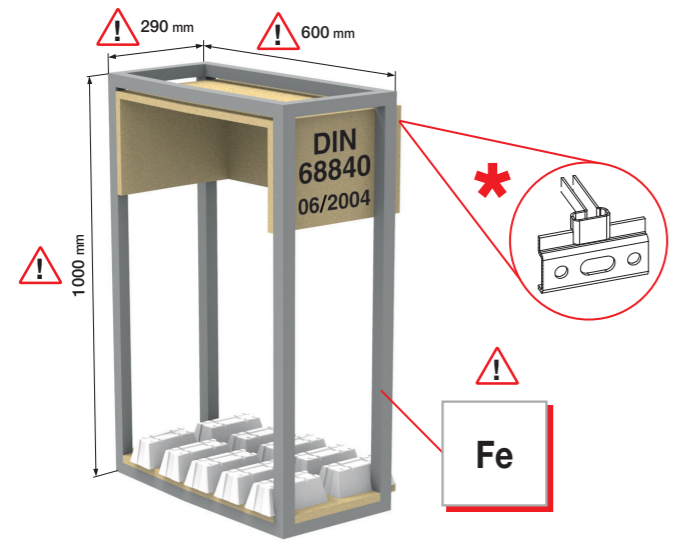

! I valori sottoindicati si riferiscono solo ed esclusivamente allo specifico mobile sopra illustrato.

! The values quoted hereunder refer solely to the specific cabinet as per the above drawing.

! Uvedené hodnoty se vztahují pouze a výhradně k ilustrované skříňce.

! I carichi massimi ammessi dei reggipensili qui indicati sono il risultato di test effettuati con attrezzature conformi alla norma DIN 68840 06/2004 e si riferiscono al prodotto correttamente posizionato e montato, senza tener conto delle variabili di costruzione del mobile finito e delle modalità di fissaggio alla parete. Si raccomanda di rispettare le quote indicate nei disegni tecnici e di **testare un vostro mobile completo secondo le direttive vigenti nei paesi in cui intendete commercializzare i vostri prodotti, presso istituti accreditati.**

! Any loading capacity quoted here is the result of tests which have been carried out with tooling in compliance with DIN 68840 06/2004 norm and refers to the relevant item, correctly positioned and assembled, disregarding any construction variables of the finished cabinet, and disregarding the way it is fastened to the wall. We recommend that all dimensions which have been quoted in our technical drawings are complied with and **recommend testing a complete cabinet at an accredited testing institute, according to the norms which are in force in the countries where you intend to sell your products.**

! Maximální přípustná zátěž pro použité retifikační kování jsou výsledkem testu při kterém byly použity postupy podle normy DIN 68840 06/2004 a vztahují se k správně vyrobenému a uchycenému výrobku, bez ohledu na jeho možné finální varianty. Doporučuje se dodržovat údaje uvedené na technických výkresech a **otestovat váš výrobek u akreditované instituce dle příslušných směrnic zemí ve kterých hodláte prodávat svůj výrobek.**

	Articolo	Carico massimo ammesso per pezzo	Laboratorio di prova	Viti utilizzate
	Article	Nominal loading capacity per piece	Relevant testing laboratory	Screws used for the test
	Artikl	Maximální přípustná zátěž na kus	Zkušební laboratoř	Použité šrouby
DIN 68840 06/2004				
	801 02 Z1 IN □	850 N	LGA	-

***** Reggipensile completamente agganciato alla barra
Bracket completely hooked onto the wall plate
Správně uchycené závěsné kování

1

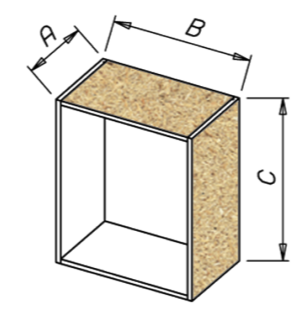

Dimensioni e materiale del mobile.
Dimensions and material of the cabinet.
Rozměry a použitý materiál.

2

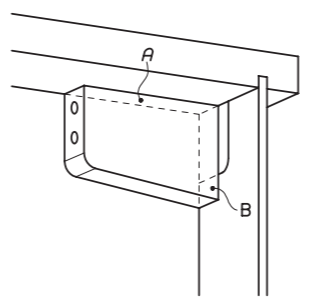

Appoggio del reggipensile al cappello (A) e alla fodera (B).
Positioning of the bracket against top (A) and back panels (B).
Umístění retifikačního kování k půdě (A) a zádům (B)

3

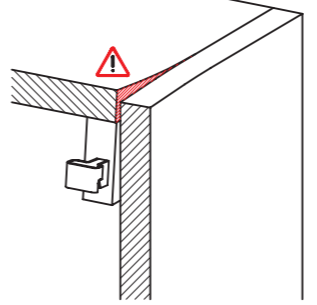

Rigidità del cappello.
Rigidity of the top panel.
Pevnost půdy

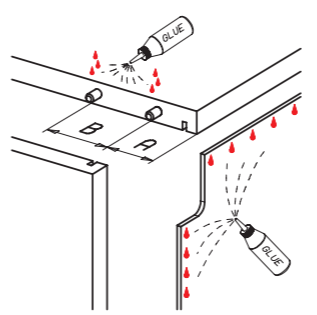

Presenza, posizione e quantità di spine, giunzioni e colla.
Presence, position and quantity of dowels, connection fittings and glue.
Umístění a množství kolíků, spojovacích šroubů a lepidla.

4

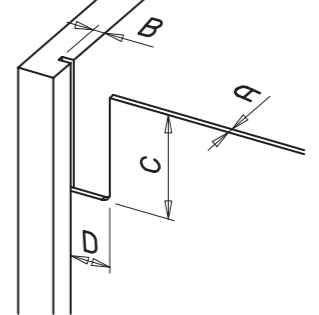

Presenza, spessore fodera (A), profondità della fresata (B) e dimensioni dello scasso (C, D).
Presence and thickness of the back panel (A), depth of the milling (B) and dimensions of the hole in the back panel (C, D).
Umístění a tloušťka zad (A), hloubka drážky (B) a rozměry děr.

5

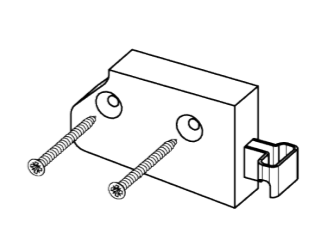

Tipo, diametro e lunghezza delle viti utilizzate.
Type, diameter and length of the screws used.
Typ, průměr a délka použitých šroubů.

6

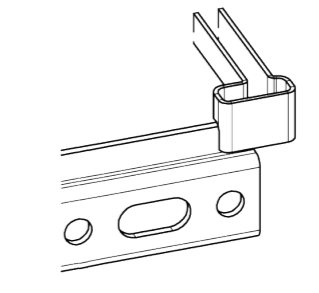

Reggipensile parzialmente agganciato alla barra.
If the bracket is only partially hooked onto the wall plate.
Částečně uchycené retifikačního kování na závěsný plech.

7

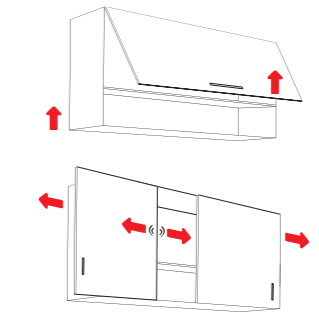

Sollecitazioni dinamiche.
Dynamic stress.
Dynamické zatížení