

# Miskový závěs s klipovou rychlomontáží

- ▶ Závěs pro skládané dveře rohové skříně
- ▶ Úhel otevření 50° / 65°

## Varianta A - otvory pro misky v jedné dveřích

- ▶ Všechny otvory pro misky v jedné dveřích
- ▶ Je možná minimální mezera mezi křídly
- ▶ Není nutné vrtání otvorů pro misku s výběhem do hrany dveří
- ▶ Obě křídla mají stejnou šířku
- ▶ Jednoduché přizpůsobení dle tloušťky dveří diagonálním seřízením
- ▶ Stejná kóta C na obou stranách dveří
- ▶ Vzdálenost řady otvorů na volném křídle je 37 mm
- ▶ Pro tloušťky dveří 15 - 21 mm
- ▶ Kóta C 3 - 6 mm

## Varianta B - otvory pro misky v obojích dveřích

- ▶ Obě křídla jsou identická
- ▶ Není nutné vrtání otvorů pro misku s výběhem do hrany dveří
- ▶ Jednoduché přizpůsobení dle tloušťky dveří diagonálním seřízením
- ▶ Vzdálenost řady otvorů ve dveřích na straně korpusu je 41 mm
- ▶ Pro tloušťky dveří 15 - 21 mm
- ▶ Kóta C 3 - 6 mm

## Varianta A - určení šířky dveří

Šířka dveří = šířka korpusu - mezera F - tloušťka dveří

## Varianta B - určení šířky dveří

Šířka dveří = šířka korpusu - mezera F - tloušťka dveří - 5 mm

## Varianta A - určení distance montážní podložky

Kóta C = 4,5 mm: distance D = 0 mm

Kóta C = 3,0 mm: distance D = 1,5 mm

Odlíšné kóty C lze kompenzovat pomocí hloubkového a diagonálního seřízení.

## Varianta B - určení distance montážní podložky

Kóta C = 4,5 mm: distance D = 0 mm

Kóta C = 3,0 mm: distance D = 1,5 mm

Odlíšné kóty C lze kompenzovat pomocí hloubkového a diagonálního seřízení.

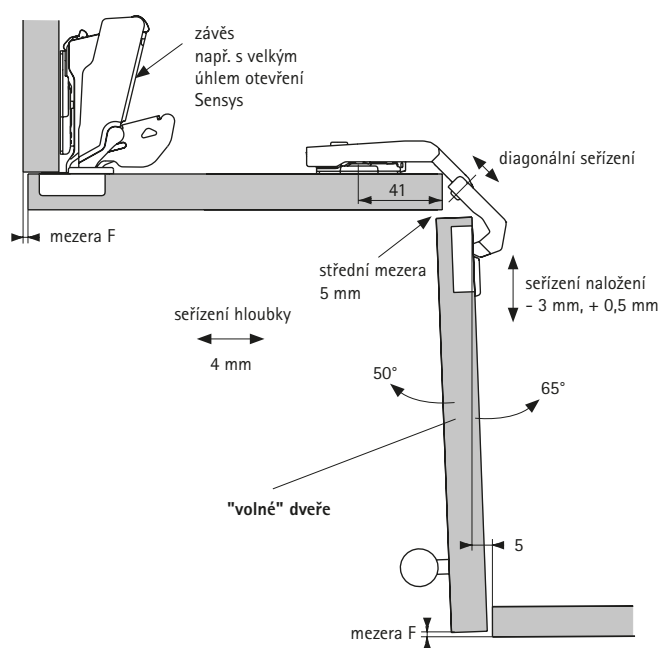
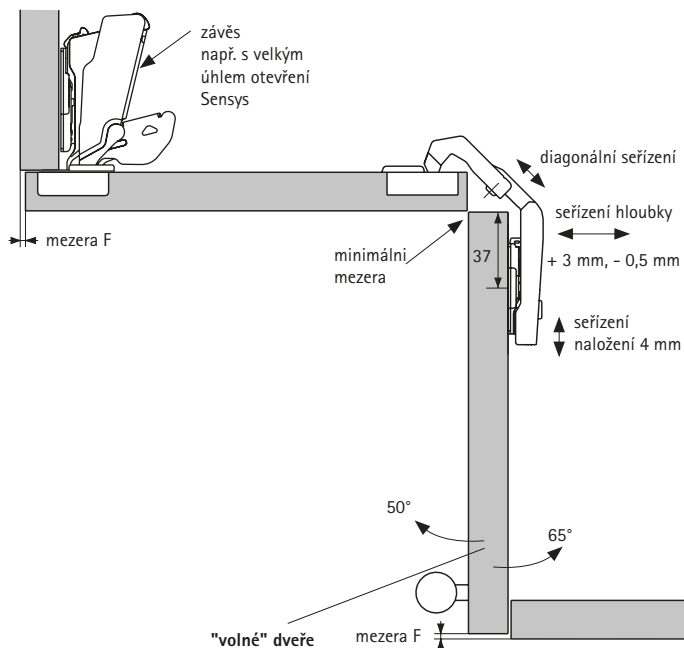

## Upozornění

- ▶ Montážní podložky 114 - 121
- ▶ Příslušenství 122 - 128

## Intermat s miskou Sensys pro skládané dveře - Vrtací obraz

TH 52 x 5,5 mm k přišroubování

