

Výsuvný dvojkoš s výsuvy po stranách (vlevo nebo vpravo)

Art. 2104S

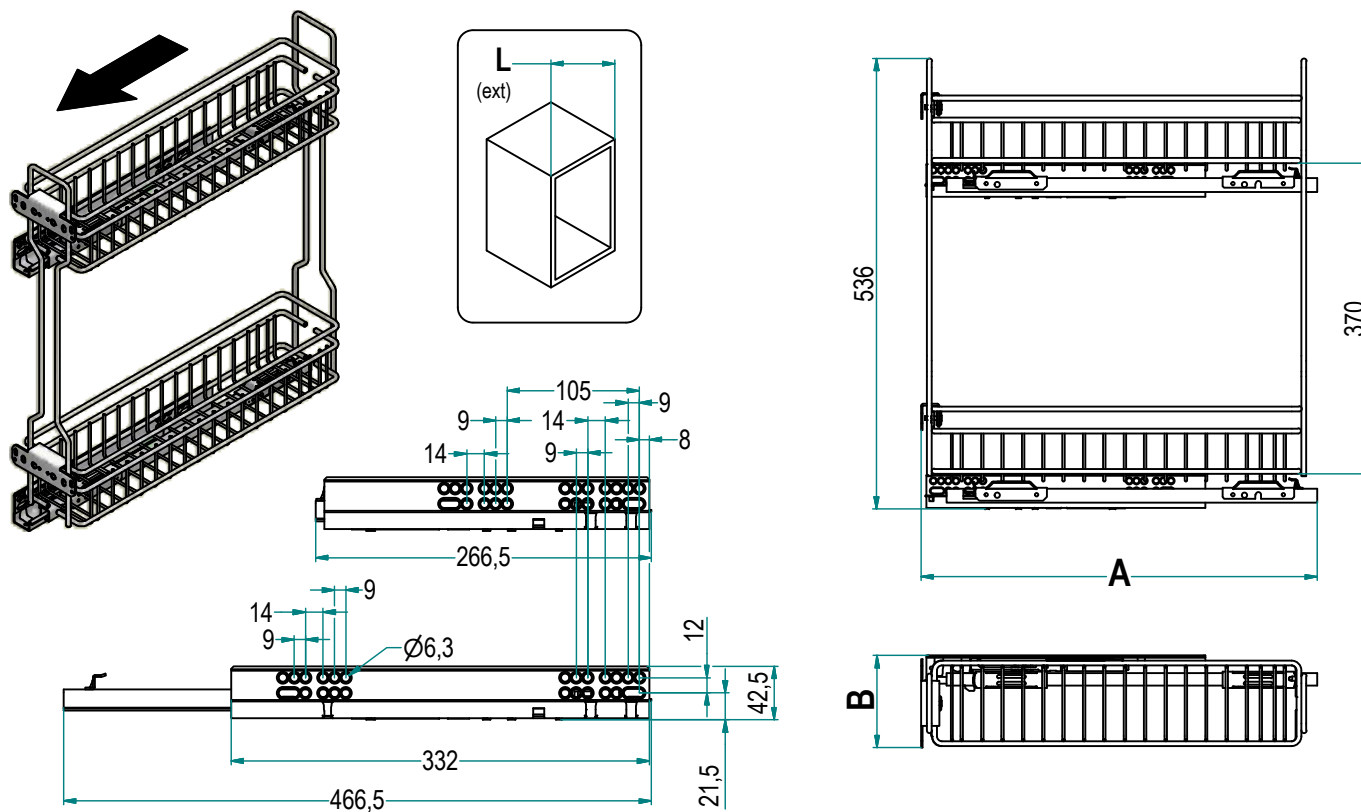

2104 S Y / 15 - 50 C

Šířka

L (cm)	B (cm)
15	109
20	156
25	206

Hloubka

	A [mm]	C [mm]
28	280	256
50	472	428

Povrchová úprava

G	šedý lak
C	chrom

Hlavní vlastnosti

- Částečný výsuv včetně tlumení
- Mez statického zatížení: 245 N (25 kg)
- Mez dynamického zatížení: 196 N (20 kg)
- Galvanické chromování bez toxických zbytků
- Netoxický termosetový epoxidový lak

Údržba

Čistěte měkkým suchým hadříkem. Nepoužívejte rozpouštědla nebo abraziva.

Uživatelské informace

Produkt je určený pro stravovací účely. Viz MONTÁŽNÍ POKYNY k instalaci produktu.